

RENAULT GRAND ESPACE



DRIVE THE CHANGE



RENAULT - MYCKET MER ÄN BIL

En ny Renault är en modern, säker och bekväm bil som kan komma att ge dig och dina närmaste många trevliga stunder de närmaste åren. Men vi vill ändå berätta lite om vad vi kan göra för dig under tiden, om du skulle behöva vår expertis. Vår målsättning är att du alltid ska uppleva kvaliteten, både på vägen och i vårt bemötande av dig efter köpet.

RENAULT BILLÅN

Så du har hittat en Renault du verkligen gillar! Då kanske du också vill titta på en finansiering som passar din ekonomi.

- LÅN OCH SÄKERHET

Du kan låna mellan 10 000 kronor och 80 procent av bilens pris. I de flesta fall räcker den nya bilen som säkerhet.

- KONTANTINSATS

20 procent, det är hur mycket du behöver betala för att köra hem i din nya bil. Du kan antingen betala kontant eller använda din gamla bil som inbyte.

- ÅTERBETALNING

På en ny bil kan du återbetala lånet belopp i upp till sju år och på en begagnad bil i sex år beroende på årsmodell, skick etc.

RENAULT BILLEASING - ANPASSAD EFTER FÖRETAGETS BEHOV

Med Renault Billeasing kan du få en bilfinansiering anpassad just efter ditt företags behov. Det innebär att du kan välja mellan fast eller rörlig ränta. Du vet vad det kostar, slipper obehagliga överraskningar och det blir lätt att budgetera bilkostnaden i företaget.

FÖRDELAR MED LEASING

Du kan lyfta 50 procent av momsen på leasinghyran, vilket du inte kan göra vid köp

- Du binder inte kapital som vid ett ägande utan frigör investeringsresurser för annat i företaget
- Välj mellan fast eller rörlig ränta. Med rörlig ränta kan du när som helst byta till gällande fast ränta
- Inga övriga avgifter tillkommer

RENAULT ASSISTANCE HJÄLPER DIG DYGNET RUNT

Renault Assistance är en tjänst som ingår i Renaults fordonsgaranti. Renault Assistance är tillgänglig dygnet runt, 365 dagar om året. Allt du behöver göra är att ringa 020-250 500 (avgiftsfritt) så får du hjälp av en Renault Assistance-medarbetare. De flesta reparationer utförs på plats. Om du inte kan köra vidare med ditt fordon föreslår Renault en lösning som är anpassad till din situation (t.ex. ersättningsbil, fortsatt resa eller inkvartering).

För samtal inom Sverige 020-250 500 (avgiftsfritt)

För samtal utanför Sverige +46 8-4111127

RENAULT FÖRSÄKRING

Med en bra försäkring blir livet lite smidigare, så du kan fokusera på det som är viktigt för dig. På Renault Försäkring är vi selektiva; vi försäkrar bara Renault. Då är det inte så svårt att räkna ut att vi lägger all vår tid på dig som Renaultägare. Det innebär också att vi vet att din bil mår bäst utan främmande reservdelar. Därför reparerar vi alltid din bil med Renault Originaldelar. Väljer du att finansiera ditt bilköp med Renault Billån eller Billeasing kan vi även erbjuda dig en rabatterad och förmånlig försäkring där det förutom grundförsäkringarna även ingår självriskeliminering och djurkollision utan extra kostnad. Det var några av fördelarna med att låta oss ta hand om din försäkring. Mindre bekymmer helt enkelt och mer tid att njuta av livet. Välkommen till Renault Försäkring!

RENAULT SERVICE

Att följa tillverkarens serviceintervaller är ett enkelt sätt att sköta din Renault. Att göra det på en auktoriserad Renault-verkstad, med Renaults originaldelar, ger dig både trygghet och garantier. Du vet att din Renault-tekniker utbildats på exakt den bilmodell du äger. Du vet att alla delar som monteras i din bil, vid service eller reparation, är perfekt anpassade för bästa funktion. Det kan gälla slitdelar, oljor eller nya däck, allt är testat och godkänt redan innan det hamnar på din bil.

GARANTIER

Varje bil från Renault har en särskild Renaultgaranti från leveransdatumet på fem år eller 100 000 km (det som infaller först) samt kostnadsfri reparation och assistans. Bilen är skyddad mot lack- och rostskador tack vare en garanti på 3 respektive 12 år*. Renault garanterar även reducerade användnings- och försäkringskostnader för modeller som går att reparera till lägre kostnader och ger ett utmärkt stöld- och inbrottskydd (mycket goda resultat i testerna "Danner" och "Thatcham").

* Utom nya Master: 6 års rostskyddsgaranti





SEDAN 113 ÅR
DELAR VI EN VISION:
FÖR ATT PASSA SAMTIDEN
MÅSTE BILEN ALLTID
VIDAREUTVECKLAS, VARA
ETT ANSVARSFULLT
ÅTAGANDE, EN KÄLLA
TILL ENTUSIASM
FÖR ALLA.



Vi på Renault har alltid varit övertygade om att bilar ska anpassas efter individens livsstil och förväntningar. Därför har vi myntat begreppet «livsbil». För att ligga i tiden strävar vi efter hållbar rörlighet, säkerhet och kvalitet tillgänglig för majoriteten. Vi vill återupprätta bilens rykte så att den kan inta en ny plats anpassad efter samhällets villkor och se till att den alltid kommer att föra människan framåt. Det är i denna anda som vi idag utvecklar en serie elbilar för alla.

DRIVE THE CHANGE.







**UPPTÄCK GRAND ESPACE
PÅ NYTT – STRÅLKASTARNA
MED LYSDIODER ÄR DET
NYA KÄNNETECKNET FÖR
DENNA PIONJÄR BLAND
MONOSPACEMODELLERNA.
KOMFORT OCH FRIHET
FÖR ALLA. TÄNK OM
VARDAGSLYX FAKTISKT
INNEBAR MER UTRYMME?**



VARDAGSLYX NR 1: FRIHET PÅ OLIKA SÄTT - ETT FLEXIBELT INRE FÖR GRÄNSLÖSA RESOR



Med Grand Espace vidgar du vyerna! De skjutbara stolarna är lika bekväma som praktiska, och tack vare de automatiska fästena erbjuder de många kombinationer. I baksätet kan varje passagerare bestämma hur stolen ska placeras. Vill du ge dina många passagerare mer plats? Behöver du plats för skrymmande last? Det är mycket lätt att öka eller minska antalet stolar (från 2 till 7). Utflykter, vardagsresor... Grand Espace anpassar sig efter din livsrytm.







VARDAGSLYX NR 2: ATT RESA MED NÖJE

ANVÄNDARVÄNLIG TEKNIK – SPARA TID, SAMTIDIGT SOM DEN GÅR SNABBARE

Inuti är Grand Espace stor och rymlig, och inredd med ädla material. Lägga märke till Celsiusversionen med de skålade stolarna med sidoförstärkningar, briljantsvarta detaljer, läderratt* med fyra ekrar, stickningar och aluminiuminramning. Klädseln har en Teflon®-beläggning för extra sätesskydd. Förarplatsen är ergonomiskt utformad med alla viktiga reglage inom räckhåll. Med den intuitiva joysticken styr föraren alla multimediafunktioner, som radioanläggningen Premium Arkamys® och det nya navigeringssystemet Carminat TomTom® LIVE. Systemet är enkelt att använda och har en fullständig uppsättning funktioner: detaljerade och exakta kartor på stor skärm (5,81"), varning för fasta fartkameror*, hastighetsbegränsningar, intressepunkter och enkel uppdatering med programmet TomTom®Home*. Det inbyggda systemet med färgskärm används också för att styra ljudfunktionerna och handsfree-telefonen med Bluetooth®. I baksätet flyger tiden förbi när barnen tittar på film på DVD-skärmarna⁽¹⁾ eller använder spelkonsolerna⁽¹⁾. I Grand Espace har vi gjort allt för att dina resor ska vara så enkla och njutbara som möjligt!

⁽¹⁾ Som tillval

* Beroende på land

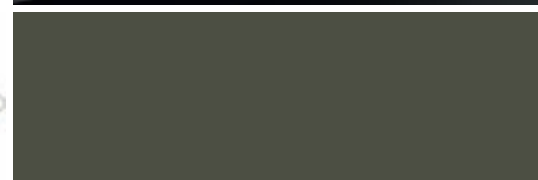

Tack vare Grand Espaces höga prestanda med sin serie 2.0 dCi-motorer upplever du äkta körglädje. I versioner med 150 hk och 173 hk Euro 5 med partikelfilter ger den här motorn fantastiska prestanda och förvånande låg förbrukning. Ekonomisk, tyst och med miljötänk i tankarna lockar den med höga vridmoment, stora varvtalsområde och kombinationen av smidighet och livlighet. För allas säkerhet erbjuder Grand Espace både aktiva och passiva säkerhetssystem, uppbyggda av det bästa från Renaults omfattande expertis. Den här höga säkerhetsnivån illustreras av fem stjärnor i EuroNCAPs krocktest. Grand Espace har fokus på dig – oavsett vilken väg du väljer.

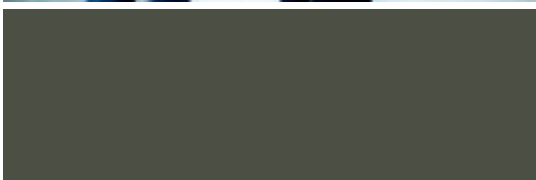

VARDAGSLYX NR 3: ÅTERUPPTÄCK KÖRGLÄDJEN

- I GRAND ESPACE BLIR RESAN STÖRRE





1



2



3



4



5

1. STRÅLKASTARE MED LYSDIODER

Grand Espace har numera lysdiodsteknik i sina strålkastare. Grand Espace – en säker och nyskapande bil.

2. ELEKTRONISK STABILISERINGSKONTROLL ESC (ESP)

Med antispinnsystem (ASR) och understyrningskontroll (CSV): håller bilen stabil, även under svåra körförhållanden.

3. ABS

De låsningsfria bromsarna med elektronisk bromskraftsfördelning och panikbromsassistans gör att du kan behålla kontrollen över bilen vid kraftiga inbromsningar.

4. KROCKKUDDAR

Två adaptiva krockkuddar fram. Två sidokrockgardiner i huvudhöjd. Fyra sidokrockkuddar i brösthöjd fram och bak.

5. ISOFIX-SYSTEM

Sidoplatserna bak är utrustade med fästsystemet ISOFIX så att du säkert kan installera en barnstol. Fästena är lätta att nå och systemet är enkelt att använda.

1. FÖRVARING I MITTKONSOLEN

I mittkonsolen finns många förvaringsmöjligheter och direkt åtkomst till teleuttag, USB- och iPod®-uttag (beroende på version).

2. ÖVRE FÖRVARINGSFACK

Inbyggda i instrumentbrädan på förar- och passagerarsidan.

3. FLYGPLANSBRICKA

De sitter på framstolarnas ryggstöd och är utrustade med mugghållare.

4. FLEXIBILITET – 2 TILL 7 PLATSER

Resor med familjen, transport av stora föremål ... För att du ska få med dig allt kan du ta bort eller flytta på 3, 4 eller 5 av stolarna bak. Grand Espace anpassar sig efter vad du vill.



1



2



3



4



TILLBEHÖR



1. AVTAGBAR DRAGKROK

Du behåller din nya Grand Spaces utseende tack vare denna avtagbara dragkrok som du enkelt lossar utan verktyg på bara några sekunder. DR005



2. SOLFILM

De skyddar mot insyn, filtrerar UV-ljus och förstärker rutorna vid skador. IN001



3. CYKELHÅLLARE PÅ DRAGKROK

Om du väljer cykelhållaren som monteras på dragkroken kan du fortfarande komma åt bakluckan utan problem, tack vare att hållaren kan lutas. Den har plats för upp till tre cyklar. LA008

4. BAGAGERUMSMATTA FACKINDLEAD

Håll koll på dina småsaker. Med den praktiska fackindelningen kan du flexibelt och enkelt dela upp bagageutrymmet på 35 olika sätt. MA011



5. KYLBOX

Kylboxen monteras på skenorna, och här håller sig mat och dryck bra vid längre resor.

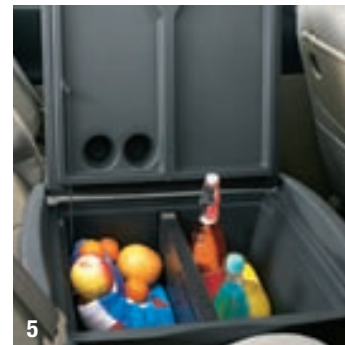

6. MATTOR

Mattor från renault har hög kvalitet och har modellnamnet broderat respektive tryckt på sidan. För optimal säkerhet och komfort är fästena i mattan perfekt anpassade till fästena i bilens golv. MA010

7. BARNSTOL KID PLUS

En stol för barn från 15 kg. Har ett exklusivt system för ställbar bredd för extra komfort. Finns också i ett ISOFIX-utförande, "Kid Fix". Kid Plus 771120178 BS001 Kid Fix 7711422951 BS001



UTRUSTNINGSNIVÅER



CELSIUM

Komfort och elegans.

Läderratt* med aluminiumramning, eleganta stickningar, delar av instrumentbrädan och mittkonsolen i pianosvart, textilklädsel med BOL Teflon®-beläggning för extra skydd... den bekväma inredningen Grand Espace Celsium har ett tydligt modernt formspråk.



INITIALE

Stil och raffinemang.

Läderklädseln* Riviera, pianosvarta dekorationer på mittkonsolen – det här är den lyxigaste versionen av Grand Espace. En elegans som passar matchas av högteknologiska lösningar med precision: Arkamys®-radio och navigeringssystemet Carminat TomTom®.

Instrumentbräda med stickningar finns från och med första halvåret 2011

* Nöttläder



STANDARDUTRUSTNING

De viktigaste utrustningsdetaljerna

ABS + AFU (panikbromsassistans) + EBV
Aluminiumfälgar 17" EPTIUS DARK METALLIC
Automatisk parkeringsbroms
Automatiska vindrutetorkare med regnsensor
Belysningsfunktionen "Follow Me Home" (tidsfördröjning av halvljusen)
Blandad klädsel med konstläder Rio/textil med BOL Teflon®
Dubbla strålkastare med halogenlampor och lysdiodsteknik
Dynamisk stabiliseringskontroll (ESP), understyrningskontroll (CSV) och antispinnsystem (ASR)
Elstyrda barnsäkerhetssystem: elstyrda lås (6 poler) på bakdörrar med låsning av bakdörrarna via reglage på framdörrarna
Extra dimstrålkastare
Farthållare/fartbegränsare
Fem stolar bak med inbyggda säkerhetsbälten. Stolarna kan tas bort, skjutas på skenor och är förberedda för Isofix

Flygplansbrickor för passagerarna på rad två
Fyra elstyrda pulsstyrda fönster med klämskydd
Färddator
Förar- och passagerarsätena är inställbara i höjdlid
Förarstol med inställbart svankstöd
GPS-navigeringssystemet Carminat TomTom® Live, karta över Sverige, med 16/9 5,8" LCD-skärm i färg, kompatibel med Bluetooth®-telefoni och analogt uttag
Handsfree-funktion till nyckelkort och start, samt funktion för tändning av strålkastarna på avstånd
Kromad ring på luftintaget på den främre stötfångaren
Parkeringsradar bak
Pianosvart konsol med inlägg i blankt krom
Radioanläggning "3D Sound by Arkamys®", CD, MP3, 4 x 30 W åtta högtalare
Ratt och växelspaksknopp i läder*

Ratt som är inställbar i höjd- och djupled
Reglerad klimatanläggning med två zoner, med separata reglage för förar- och passagerarplats på framdörrarna
Reparationssats för däck
Sex krockkuddar (förarplats, passagerarplats, sidan fram och sidokrockgardiner på rad ett och två)
Strömuttag 12 V
Tonad värmeisolerande vindruta
Tonade sidorutor bak
Tvärgående takräcke
Ytterbackspeglar med elstyrd infällning och defroster, kåpor i Svart Nacré
Överdragsmatta på rad ett och två

CELSIUM

Initiale Huvudsaklig utrustning = Celsius +

Aluminiumfälgar 17" NOVADIS
Automatisk luftkonditionering med reglage på fram- och bakdörrar
Avbländningsbar innerbackspegel
Bi-xenonstrålkastare med lysdiodsteknik
Carminat TomTom® Live, Europakartor, med 16/9 5,8" LCD-skärm i färg, kompatibelt med Bluetooth®, åtta högtalare samt Plug & Music
Elektrisk ställbara framsäten med minneslagring för förarstolen
Instegslist i aluminium "Initiale Paris"

Klädsel i läder*/djup mörkgrå läderimitation "Riviera"
Metalliclack med lackerade sidoskyddslister och Pack look
Pianosvart konsol med detaljer i pianosvart på instrumentpanelen och "Initiale Paris"-mönster
Solskyddsgardiner i dörrarna för rad två, på sidofönstren till rad tre samt på bakrutan
Variabel servostyrning
Ytterbackspegel med minnesinställning, elstyrd infällning, defroster, i karosfärgen

Öppningsbart panoramaglastak

INITIALE

* Nöttläder

FÄRGER

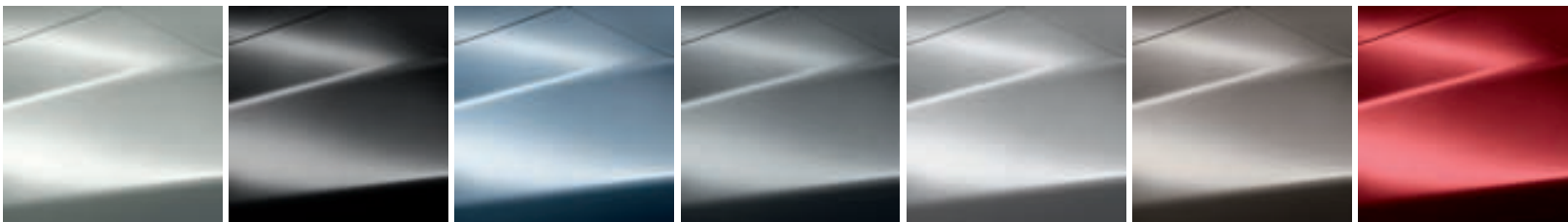

VIT GLACIÄR 369

SVART NACRÉ 676*

PÄRLBLÅ K43*

GRÅ ÉCLIPSE B66*

GRÅ PLATINE D69*

BEIGE CENDRÉ HNK*

RÖD INTENSE NND*

* Metalliclack som tillval

FÄLGAR



EPTIUS 17"
DARK METALLIC

NOVADIS 17"

DIMENSIONER

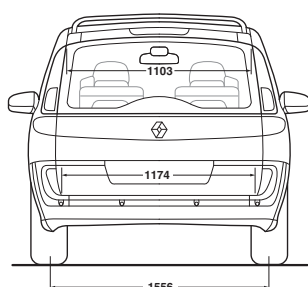
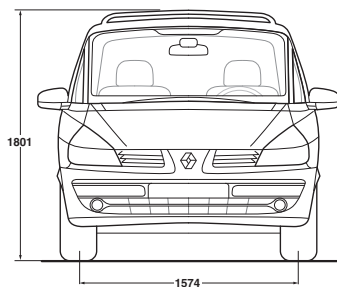
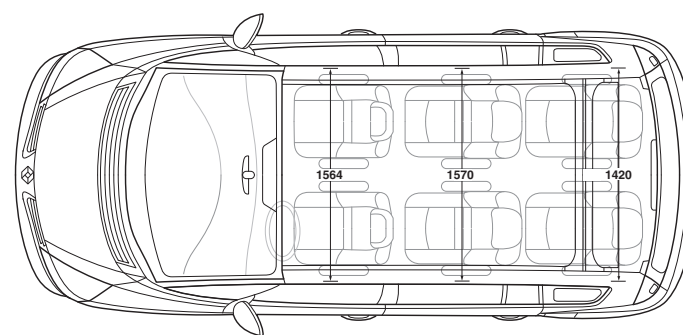
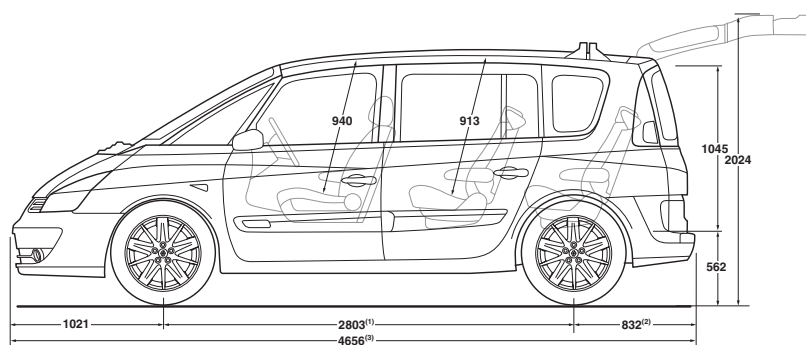

I Sverige marknadsförs endast Grand Espace med följande mått: (1) 2868; (2) 967; (3) 4856

TEKNISK DATA

	2.0 dCi 150	2.0 dCi 175
Typ av växellåda	6-vxl man	6-vxl automat
Typ av avgasrening	Euro 5	Euro 5
FAP	FAP	FAP
Antal platser	7	7
MOTOR		
Cylindervolym (cm ³)	1 995	1 995
Cylinderdiameter x slaglängd (mm)	84 x 90	84 x 90
Antal cylindrar/ventiler	4/16	4/16
Kompressionstal	16:01	16:01
Max. effekt kW (hk DIN) vid varvtal på (varv/min)	110 (150) vid 4 000	127 (173) vid 3 750
Maximalt vridmoment i Nm CEE (m/kg DIN) vid ett varvtal på (varv/min)	340 vid 2 000	360 vid 1 750
Insprutningstyp	Direkt elektronisk insprutning, Common Rail + turbo	
STYRNING		
Servostyrning (DA)	Standard	-
Variabel servostyrning (DAV)	-	Standard
Ø vänddiameter mellan trottoarkanter/väggar (m) Grand Espace	11,4/11,8	11,4/11,8
AXLAR		
Fram	Mac Pherson-typ med spiralfjäder	
Bak	Halvmjuk profil som styrs av två långsgående armar, med Panhard-stag	
DÄCK		
Referensdäck	225/55 R17	225/55 R17
BROMSSYSTEM		
ABS och panikbromsassistans	Standard	Standard
Bromsservo: dubbla – Ø (s)	10 och 9	10 och 9
Fram: ventilerade bromsskivor, Ø (mm)	324/28	324/28
Bak: oventilerade bromsskivor, Ø (mm)	300/11	300/11
PRESTANDA		
Maximal hastighet (km/h)	194	198
0–100 km/h (s)	10,6	11,1
400 m servo (s)	17,5	18,2
1 000 servo (s)	32,3	32,5
BRÄNSLEFÖRBRUKNING		
CO ₂ -utsläpp (g/km)	170	189
Stadskörning (kallstart) (l/100 km)	8,2	9,3
Landsvägskörning (l/100 km)	5,7	6,1
Blandad körning (l/100 km)	6,5	7,2
VOLYM		
Bränsletank (l)	83	83
VIKT (kg)		
Totalvikt, körklar Grand Espace	2006	2038
Max. tillåten vikt Grand Espace	2620	2665
Tillåten tågvikt Grand Espace	4120	4165
Max. bromsat släp (inom ramen för tillåten tågvikt)	1500	1500
Max. obromsat släp	750	750
Bagagerummets volym (VDA) min./max. (dm ³) Grand Espace	780/3 050 för 5 säten – 456/3 050 för 7 säten	
GARANTIER		
5 års garanti*	•	•
5 års Renault Assistance / 100 000 km	•	•
3 års vagnsskadegaranti	•	•
12 års rostskyddsgaranti	•	•
3 års lackgaranti	•	•

*5-års nybilsgaranti med en körsträcka på 150 000 km de första tre åren, alternativt 100 000 km på fem år.

STANDARDUTRUSTNING

UTRUSTNING OCH TILLVAL	CELSIUM	INITIALE
SÄKERHET		
ABS + AFU +EBV	●	●
Dynamisk stabiliseringskontroll (ESP), understyrningskontroll (CSV) och antispinnssystem (ASR)	●	●
Farthållare	●	●
Varningsblinkers som tänds automatisk vid krock eller panikbromsning	●	●
Adaptiva förar- och passagerarkrockkuddar	●	●
Sidokrockkuddar i brösthöjd fram	●	●
Sidokrockkuddar i huvudhöjd rad 1 och 2	●	●
Summer och varningslampa för ej fastspänt säkerhetsbälte på förar- och passagerarplatsen fram	●	●
Säkerhetsbälten fram som är inställbara i höjdlöd, med dubbla bältessträckare	●	●
Speciella säkerhetsbälten i svart/gyllengult	-	●
Manuellt urkopplingsbar passagerarkrockkudde fram	●	●
Isifix-fästen på platserna bak	●	●
Automatisk parkeringsbroms	●	●
Parkeringsradar bak	●	●
Elstyrda barnsäkerhetssystem: elstyrda lås (6 poler) på bakdörrar med låsning av bakdörrarna via reglage på framdörrarna	●	●
RUTOR – SIKT FRAMÅT OCH BAKÅT		
Tonade sidorutor bak	●	●
Automatiska vindrutetorkare med regnsensorer	●	●
Bakrutetorkare	●	●
Solskydd på förar- och passagerarsidan med spegel	●	●
Bakruta med defrosterkrets	●	●
Automatisk avbländbar innerbackspegel	○	●
Värmeisolerande vindruta (anti-UV)	●	●
Solskyddsgardiner i dörrarna för rad två, på sidofönstren till rad tre samt på bakrutan	○	●
Öppningsbart panoramaglastak med elstyrt jalousi	○	●
Elektriskt reglerbara ytterbackspeglar (vidvinkelglas på förarsidan), med uppvärmning och elektrisk fällning (fällning vid låsning)	●	-
Elektriskt reglerbara ytterbackspeglar (vidvinkelglas på förarsidan), med uppvärmning och elektrisk fällning samt minneslagring (fällning vid låsning samt lutning)	-	●
LÅSNING OCH STÖLDSKYDD		
Elektronisk startspärr	●	●
Centrallåsning av dörrar och luckor under körning	●	●
Automatisk upplåsning vid krock	●	●
Handsfree-funktion till nyckelkort	●	●
VISNING OCH VARNINGSLAMPOR		
Instrumentpanel med färgskärm	●	●
Analog visning av kylvätsketemperatur och bränslenivå på instrumentpanelen	●	●
Färd dator	●	●
Varningslampa för låsning av dörrar och luckor	●	●
INVÄNDIGA PRESTANDA		
Däckreparationskit	●	●
Vanligt reservhjul	○	○
Inbyggd radioantenn	●	●
Ratt som är inställbar i höjd- och djupled	●	●
Elektriska pulsstyrda fönsterhissar fram och bak, med klämskydd	●	●
BELYSNING		
Dubbla strålkastare med halogenlampor, komplex yta och lysdiodsteknik	●	-
Bi-xenonstrålkastare med lysdiodsteknik	○	●
Extra dimstrålkastare	●	●
Strålkastarspolare	●	●
Follow Me Home-belysning	●	●
Innerbelysning fram med en lampa i mitten och två läslampor	●	●
Innerbelysning på sidorna till rad två	●	●
Innerbelysning rad 3 med läslampor	●	●
Instegsbelysning fram	●	●
Instegsbelysning bak	-	●
Handskfacksbelysning i mitten samt på passagerarplatsen	●	●
En lampa längst in i bagageutrymmet	●	●
Två lampor på bagagerummets tröskel, med funktion för belysning ovanifrån på bakluckan	●	●
FÖRVARING – FUNKTIONER		
I instrumentbrädan och/eller mittkonsolen	●	●
Stängt handskfack på passagerarsidan, med belysning (8,2 dm³)	●	●
Central förvaring i instrumentbrädan	●	●
Stängt förvaringsfack med mugghållare i mittkonsolen fram	●	●
Undre förvaringsfack i instrumentbrädan, stängt och med belysning (7,2 dm³)	●	●
Stängda förvaringsutrymmen till höger och vänster på instrumentbrädans övre del	●	●
Stängt förvaringsutrymme på vänster hjulhus, tredje raden	●	●
12 V strömuttag fram, på konsolen: en cigarettändare i det stängda förvaringsutrymmet och ett uttag på konsolens baksida	●	●

UTRUSTNING OCH TILLVAL	CELSIUM	INITIALE
I dörrplåtar		
Främre dörrplåtar med flaskställ (1,5 l), 2,8 dm ³	●	●
Bakre dörrplåtar med förvaringsutrymmen, 1,6 dm ³	●	●
Fem dämpade kurvhandtag	●	●
Vertikala handtag på B-stolpen	●	●
Glasögonförvaring på förarsidan	●	●
Bagagerum		
Högt bagagerumsnät	○	○
Bakruta med elstyrd defroster och greppkrok på avlastningshyllan	●	●
12 V strömuttag på rad tre, i förvaringsfacket	●	●
Mjukt insynsskydd med rulle och styv avlastningshylla	●	●
Övrigt		
Flyttbar förvaringskopp	●	●
STOLAR – SITTKOMFORT		
Inställning av ryggstödet lutning i framsätet	●	●
Nya generationens nackskydd fram, inställbara i höjdlid	●	●
Tre inbyggda bakre nackskydd, inställbara i höjdlid	●	●
Mörkgrå klädsel i Rio läderimitation/textil med BOL Teflon® och gyllengula stygn	●	-
Mörkgrå klädsel i läder*/läderimitation Riviera med perforeringar på sätets övre del och gyllengula stygn	-	●
Elstyrd framstolar med minneslagring på förarplatsen och elstyrd inställning i höjdlid, djupled samt av ryggstödet lutning	-	●
Eluppvärmbart framsäte	●	●
Stol fram "Captain Chair" med förhöjning	●	●
Avtagbara stolar bak med automatisk fästanelordning, separat skjutbara på skenor, med inbyggd säkerhetsbälte, fälls enkelt ihop till bord	●	●
"Flygplansbrickor" och myntfickor för passagerarna på andra raden	●	●
Två extrastolar (konfiguration med 7 platser)	●	●
Armstöd för avtagbara stolar bak, samt inställning av lutningen	○	○
KLIMATANLÄGGNING		
Reglerad klimatanläggning med två zoner, med separata reglage för förar- och passagerarplats på framdörrarna	●	-
Automatisk luftkonditionering med reglage på fram- och bakdörrar	-	●
LJUD- OCH VIDEOUTRUSTNING – TELEMATIK OMBORD – FÄRDDATOR		
Radioanläggning 3D Sound by Arkamys® 4 x 30 W, CD, MP3, RDS, åtta högtalare	●	●
GPS-navigeringssystemet Carminat TomTom® Live, karta över Sverige, med 16/9 5,8" LCD-skärm i färg, kompatibel med Bluetooth®-telefoni och analogt uttag	●	-
Carminat TomTom® Live, Europakartor, med 16/9 5,8" LCD-skärm i färg, kompatibelt med Bluetooth®, åtta högtalare samt Plug & Music	-	●
DVD-DivX-spelare i handskfacket, med två tillhörande 16/9 7" skärmar, inbyggda i de främre nackskydden och med två trådlösa hörlurar	○	○
EXTERIÖR		
Ytterbackspeglar med elstyrd infällning och defroster, kåpor i Svart Nacré	●	-
Ytterbackspeglar med minnesinställning, elstyrd infällning, defroster	-	●
Kromad ring på luftintaget och runt dimljusen	●	●
Solid lack i ton med lackerad skyddslist	●	●
Aluminiumfälg 17" NOVADIS	-	●
Aluminiumfälg 17" EPTIUS DARK METALLIC	●	-
Instegslist i aluminium "Initiale Paris"	-	●
Förstärkt tröskelsteg till bagagerummet	●	-
Tvärgående takräcke i karossfärgen	●	●
Dörrhandtag i blankt krom	●	●
Metalliclack	○	●
INVÄNDIG PRESENTATION		
Läderratt* och fyra ekrar med aluminiuminramning	●	●
Växelspaksknopp i läder* och märke i aluminium	●	●
Sex solskyddsgardiner: Två på andra radens dörrar + två på tredje radens sidofönster + två på bakrutan	○	●
Kupématta i Somtex	○	●
Överdragsmatta på rad ett och två	●	●
Överdragsmatta på rad ett, två och tre (om extrasäten används)	●	●
"Carbone Foncé-inredning" med instrumentbräda i mörkgrått och dekorationer i pianosvart	●	●
"Carbone Foncé-inredning" med djupt mörkgrå instrumentbräda, stickningar i gyllengult och dekorationer i pianosvart (finns fr.o.m. första halvåret 2011)	-	●
Pianosvart konsol med detaljer i pianosvart på instrumentpanelen och "Initiale Paris-mönster"	-	●

● = Standard ○ = Tillval - = Ej tillgängligt

*Nöttäder. Den främre delen av stolens sittdyna, ryggstöd, nackskydd och sidoförstärkningar är klädda helt i läder. De övriga delarna är av textil. Ratt och växelspaksknopp i läder

RENAULT GRAND ESPACE



(www.renault.se)

5
ÅRS GARANTI
100 000 km*

RENAULT
rekommenderar 

*5-års nybilsgaranti med en körsträcka på 150 000 km de första tre åren, alternativt 100 000 km på fem år.

Alla rimliga ansträngningar har gjorts för att innehållet i denna broschyr skall vara uppdaterat och korrekt vid trycktilfället. Bildmaterialet är internationellt och kan därför avvika från vad som säljs på svensk marknad. Inom ramen för sin ambition med kontinuerlig produktutveckling så förbehåller sig RENAULT rätten att förändra och förbättra de bilar och de specifikationer som beskrivs och avbildas. Dessa förändringar meddelas RENAULT-återförsäljarna så snart som möjligt. Beroende på land kan modellprogram och specifikation vara olika och viss utrustning inte vara tillgänglig (standard, option eller tillbehör). Vänd er till er lokala återförsäljare för de senaste uppgifterna. På grund av trycktekniska begränsningar kan färgerna i broschyren avvika något från de verkliga ytterlackerna, klädslarna eller övriga inredningsdetaljer. Enligt lagen om upphovsrätt är eftertryck eller annat mångfaldigande, helt eller delvis, av denna broschyr förbjudet utan skriftligt medgivande från RENAULT.