

RENAULT EXPRESS



en praktisk skåpbil

Renault Express har ett ultimata förhållande mellan lastlängd och fordonslängd, och erbjuder såväl hög komfort som alla de viktiga multimedieverktyg* du behöver för att kunna jobba så effektivt som möjligt.



Express anpassar sig efter ditt företags behov.

upp till 3,7 m³
lastvolym

rekordbred
sidoöppning
på 716 mm

1,91 m
lastlängd

upp till 47 liter
förvarings-
utrymme

10 avancerade
förarassistans-
system**

* med nedfällt framsäte och vridbar mellanväg.

** beroende på version.

interaktiv meny

01. transport

02. interiör

03. multimedia

**04. avancerade förar-
assistanssystem**

05. anpassning

transportera mera

Sidoskjutdörren på Renault Express erbjuder en överlägsen öppningsbredd på 716 mm.



Asymmetriska bakdörrar som kan öppnas 180°, en effektiv lastvolym på 3,7 m³ och en lastlängd på 1,91 m med mellanväg av plåt – samt det ultimata förhållandet mellan lastlängd och total fordonslängd.

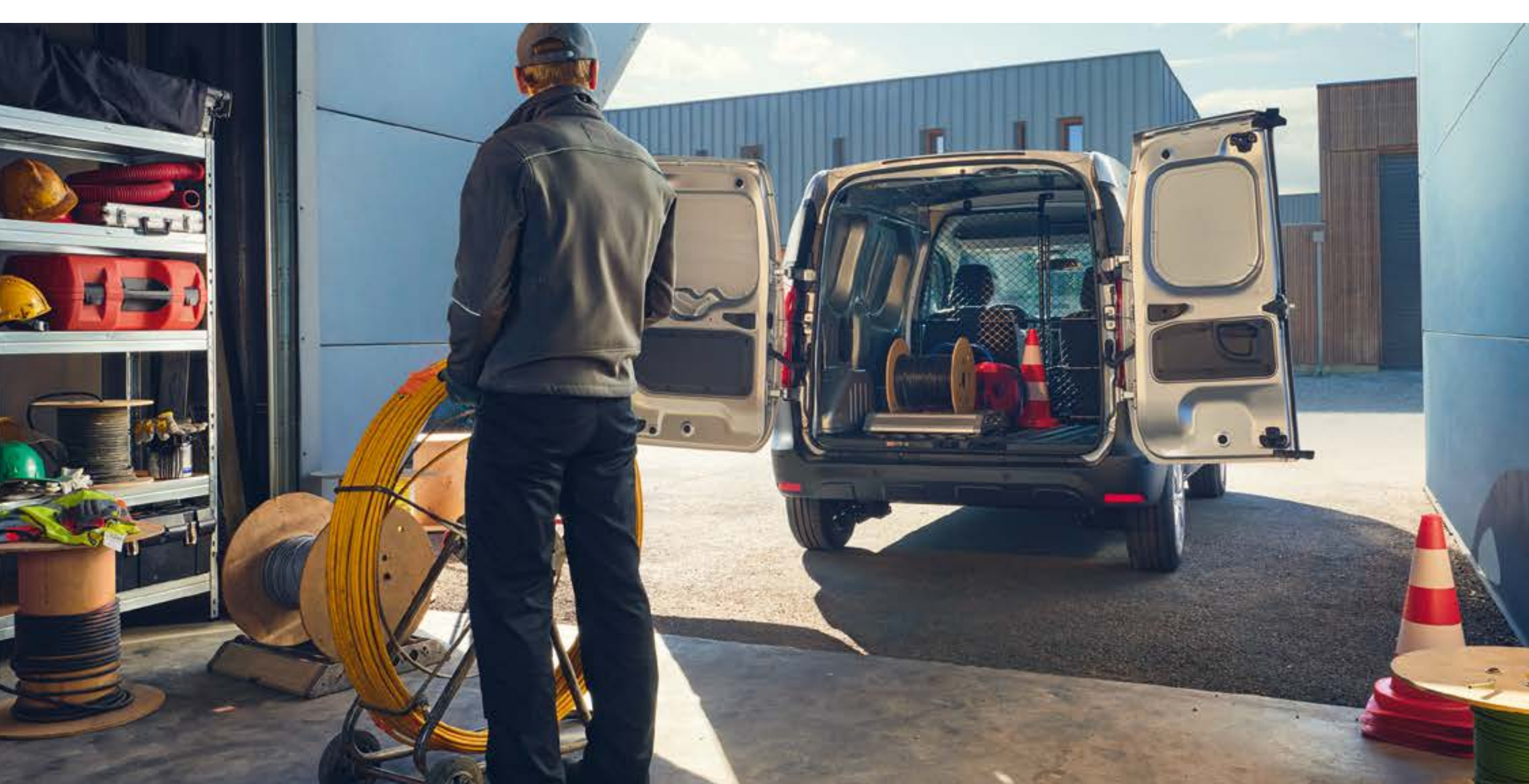

180° öppning av bakdörrarna.

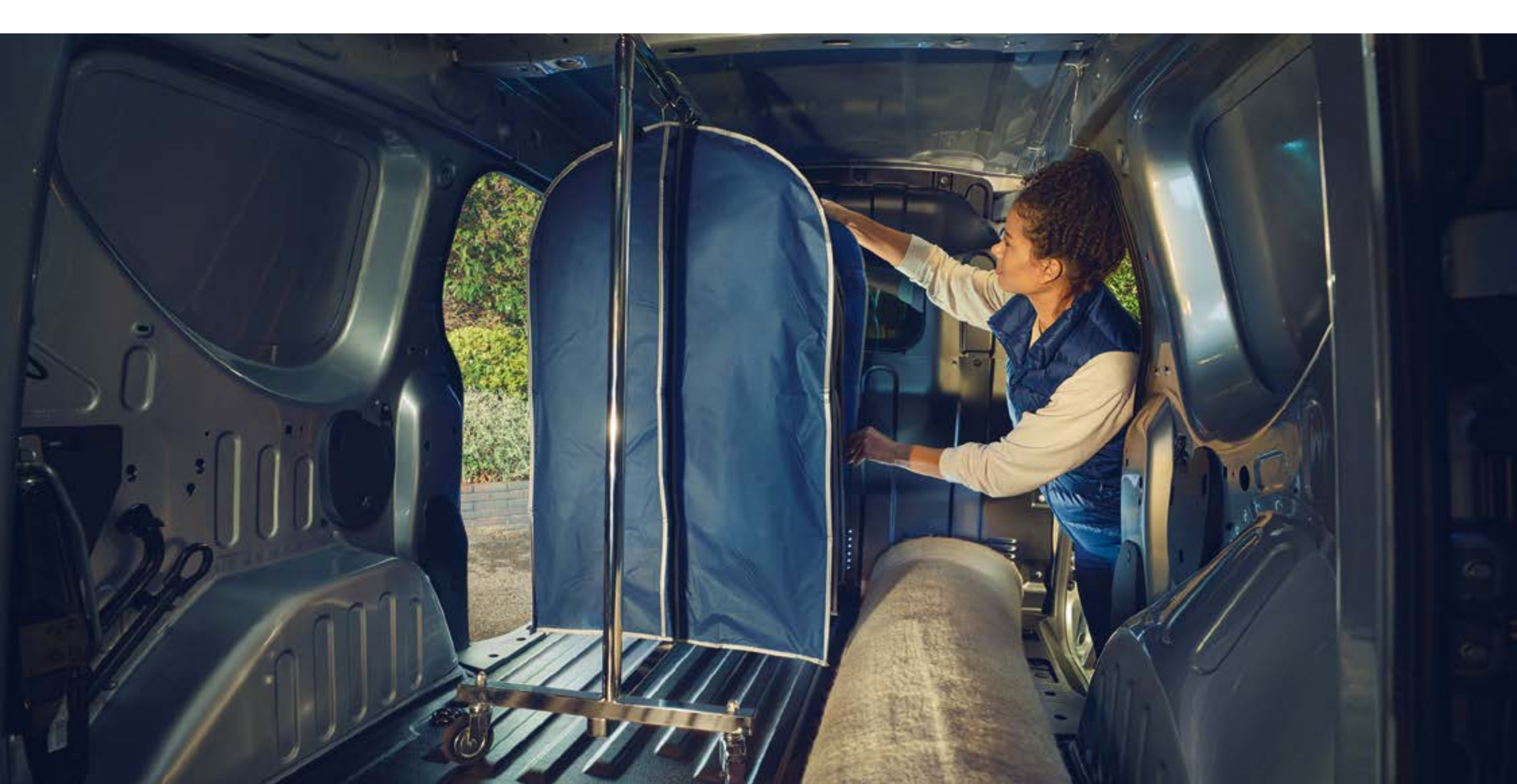

lastlängd på 1,91 m och två sidoskjutdörrar.

praktisk anda

Passagerarutrymmet i Renault Express är rymligt, och de många förvaringsutrymmena innebär att du alltid har alla nödvändigheter nära till hands. Tilläggsförvaringen i taket ger ett brett förvaringsutrymme på 21,8 liter som är lätt att komma åt.



Ovanför ratten sitter ett stängt fack som är ett perfekt förvaringsutrymme. Det stängda handskfacket* rymmer 7,4 liter och har plats för alla nödvändiga små vardagsprylar.



stängt förvaringsutrymme ovanför ratten.



7,4 liters handskfack.

*beroende på version.

arbeta effektivt

Justerbar förarstol⁽¹⁾ och ratt, armstöd,⁽¹⁾ ergonomiska reglage och säten för mesta möjliga komfort.



backassistans och speglingsfunktion för smarttelefon

Multimediasystemet easy link⁽²⁾ har en speglingsfunktion för smarttelefoner så att du alltid har tillgång till dina favoritappar för navigering, musik och kommunikation.



easy link multimediasystem

Den trådlösa laddaren⁽²⁾ gör det enkelt att ladda telefonen.



trådlös laddare

(1) beroende på version.

(2) beroende på telefonens kompatibilitet och beroende på version.

04. avancerade förarassistanssystem

10 avancerade förarassistanssystem

Renault Express kan utrustas med upp till tio avancerade och innovativa förarassistanssystem.



parkeringsensor fram och bak

Gör det enklare att manövrera bilen genom att ljud- och ljussignaler varnar för hinder och föremål bakom och framför bilen.



backkamera

Ger god sikt bakåt – vyn visas på Easy Link-skärmen eller i innerbackspegeln när du lägger i backen. Projicerade linjer gör backningen både säkrare och enklare.



digital backspegel

Via en digital backspegel – i stället för en vanlig innerbackspegeln – ser du allt som den monterade kameran bak på bilen ser. Särskilt praktiskt för bilar med mellanvägg av plåt!

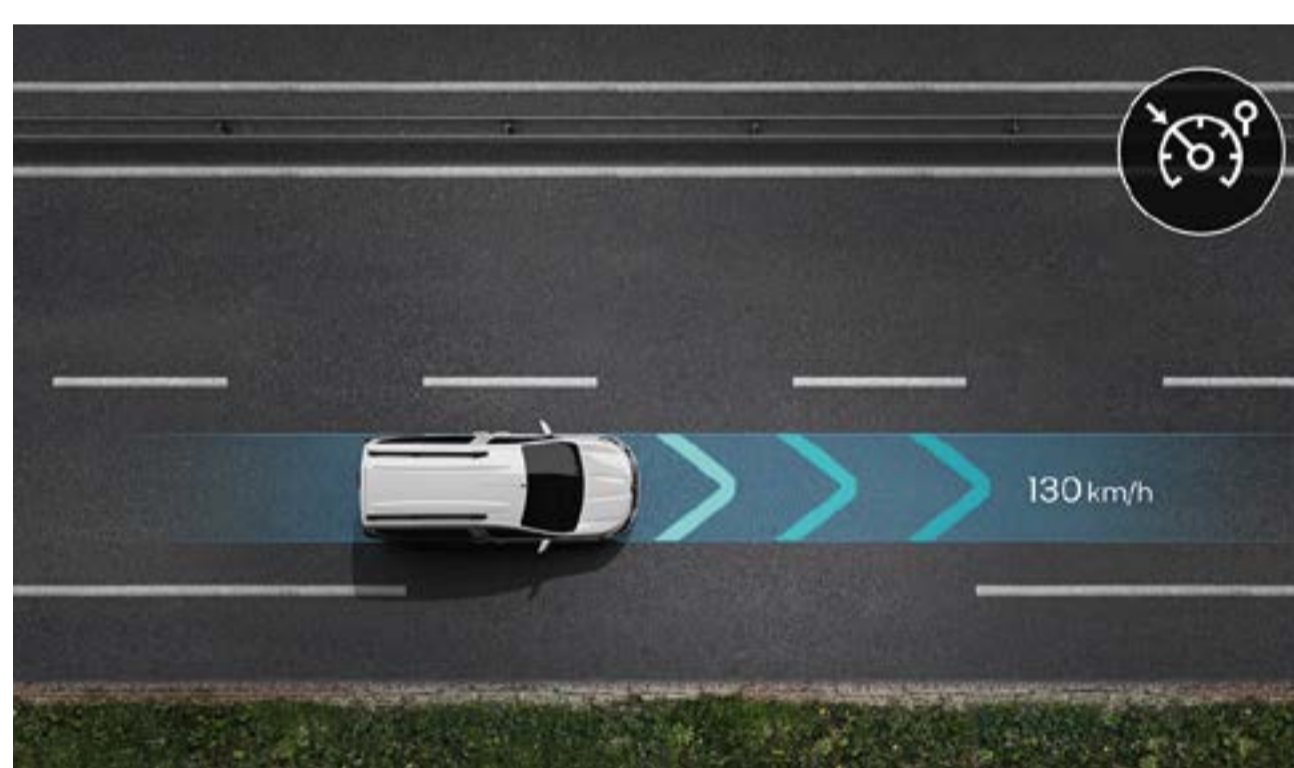

farthållare/fartbegränsare

Reglera hastigheten med hjälp av knapparna på ratten och ställ in maxfarten enligt hastighetsbegränsningen för att undvika att köra för fort.



intelligent antispinnsystem – Extended Grip

Ger bättre kontroll vid sämre väglag. Funktionen hjälper dig att hålla bilen under kontroll om däckens grepp försämras – aktivt upp till 50 km/h och aktiveras manuellt.



starthjälp i backe

I kombination med ESC upprätthåller starthjälpen i backe bromstrycket automatiskt i två sekunder, så att du hinner ta foten från bromspedalen och trampa ner gaspedalen. Systemet aktiveras när lutningen är brantare än 3 %.

förarassistanssystem

- starthjälp i backe
- släpvagnsstabilisering
- elektronisk stabilitetskontroll (ESC)
- konvex vidvinkelspegel
- farthållare/fartbegränsare
- Extended Grip – intelligent antispinnsystem

parkeringshjälp

- parkeringsensorer fram och bak
- backkamera

säkerhetsfunktioner

- backassistans
- dödavinkelvarnare

05. anpassning

färger



vit glaciär (sl)



grå highland (ml)



pär svart (ml)

sl: solid klarlack.
ml: metalliclack.
fler specialfärger
kan beställas.
foton är inte bindande.

05. anpassning

invändig dekor



base line

- takförvaring/handskfack utan lock
- eldrivna framrutor
- 12 V-uttag i mittkonsol
- förarstol som kan justeras i höjdlid (tillval)



nordic line

- armstöd
- backkamera
- manuellt värme- och luftkonditioneringssystem
- dödvinkelvarnare
- easy link + navigering med 8-tums skärm: multimediasystem med 8-tums pekskärm, kompatibelt med Android Auto™ och Apple CarPlay™, Bluetooth®, USB-uttag framtill
- eldrivna framrutor med impulsfunktion på förarsidan
- stolsvärme fram (versioner med standardpassagerarsäte)

Android Auto™ är ett varumärke som tillhör Google Inc.
Apple CarPlay™ är ett varumärke som tillhör Apple Inc.

05. anpassning

klädsel



svart inti
textilklädsel⁽¹⁾



förstärkt klädsel för
intensiv användning⁽²⁾

fälgar och däck



15-tums navkapslar
carten



15-tums navkapslar
kijaro⁽²⁾

(1) armstöd som tillval.
(2) tillval.

05. anpassning

tillbehör

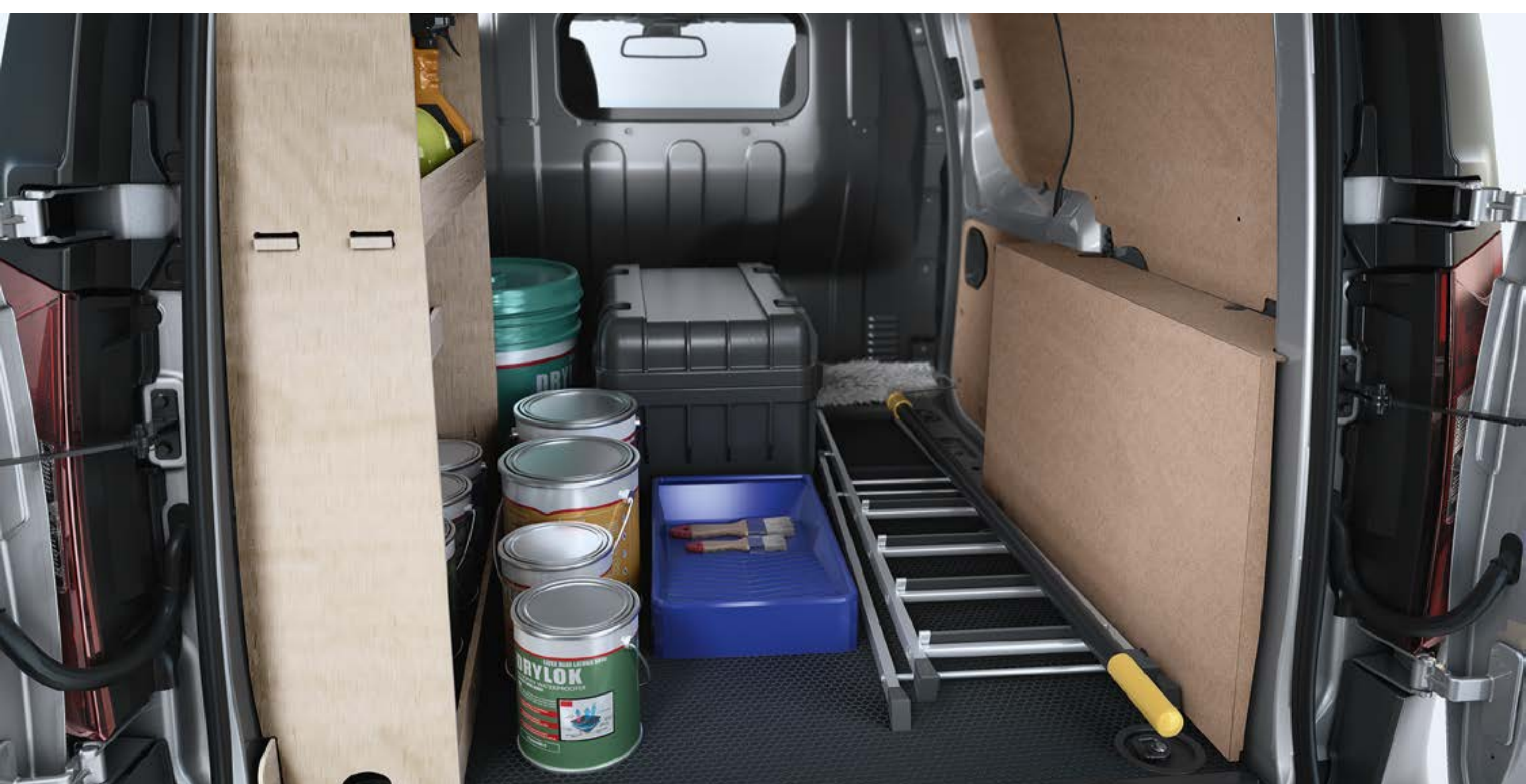

trädekor med halkskydd

Halkskydd för golv, hjulhus och sidopanel som hjälper till att skydda både dig och lastutrymmet.



takräcke i aluminium

Transportera upp till 80 kg utrustning på bilens tak smidigt och säkert.



dragkrokspaket

Lättmonterat system för släpkärror så att du får med dig all arbetsutrustning du behöver.



gummimattor

Skydda golvet i passagerarutrymmet med lättskötta, vattentäta gummimattor.



förararmstöd fram

Gör bilen ännu bekvämare att köra och skapar extra förvaringsutrymme.

motorer

	TCe 100 GPF	Blue dCi 75	Blue dCi 95
motorer			
cylindervolym (cm ³)/antal cylindrar/ventiler	1 333/4/16	1 461/4/8	1 461/4/8
maxeffekt kW EEC (hk) vid varv/min	75 (100) vid 4 000	55 (75) vid 2 900– 3 750	70 (95) vid 3 750
max. vridmoment Nm EEC vid varv/min	200 vid 1 400	230 vid 1 500– 2 000	260 vid 1 750–2 500
insprutning	direkt	common rail	common rail
bränsle och tankvolym (l)	bensin (50)	diesel (50)	diesel (50)
AdBlue®-tankvolym (l)	-	17	17
endast dieselmotorer			
standard för avgasrening		Euro 6D – full	
typ av växellåda/antal växlar		manuell/6-växlad	
stop & start		som standard	
serviceintervall(1)		upp till 30 000 km/2 år	
prestanda			
maxhastighet (km/h)	170	153	166
0–100 km/h (s)	11,8	17,5	13,9
bränsleförbrukning och koldioxidutsläpp ⁽²⁾			
certifieringsprotokoll		WLTP ⁽³⁾	
bränsleförbrukning vid blandad körning (l/100 km) (min/max)	6,4/6,4	5,0/5,1	5,1/5,1
Koldioxidutsläpp (g/km) (min/max)	145/145	132/134	134/134
styrning			
svängradie mellan trottoarer/mellan väggar (m)		11,1/11,6	
bromsar			
Låsningfria bromsar (ABS)		som standard	
med panikbromsningsassistans (EBA)		som standard	
och elektronisk stabilitetskontroll (ESC)		som standard	
ventilerade skivor fram: diameter x tjocklek (mm)	280 x 24	280 x 25	280 x 25
vent. trumma, skivor: diameter (i tum)		9-tums trumma	
däck			
däck/fälgdimension		185/65R15	
last			
nyttolast ⁽³⁾	upp till 780 kg	upp till 700 kg	upp till 700 kg

- = inte tillgängligt. (1) Beroende på körstil. (2) Bränsleförbrukning och koldioxidutsläpp godkänns enligt en standardmetod. Metoden är densamma för alla tillverkare och gör det möjligt att jämföra fordon sinsemellan. (3) WLTP (Worldwide Harmonized Light Vehicle Test Procedures): Detta nya testprotokoll ger resultat som ligger mycket närmare den verkliga förbrukningen vid normal användning jämfört med NEDC-protokollet.

05. anpassning

mått och volym

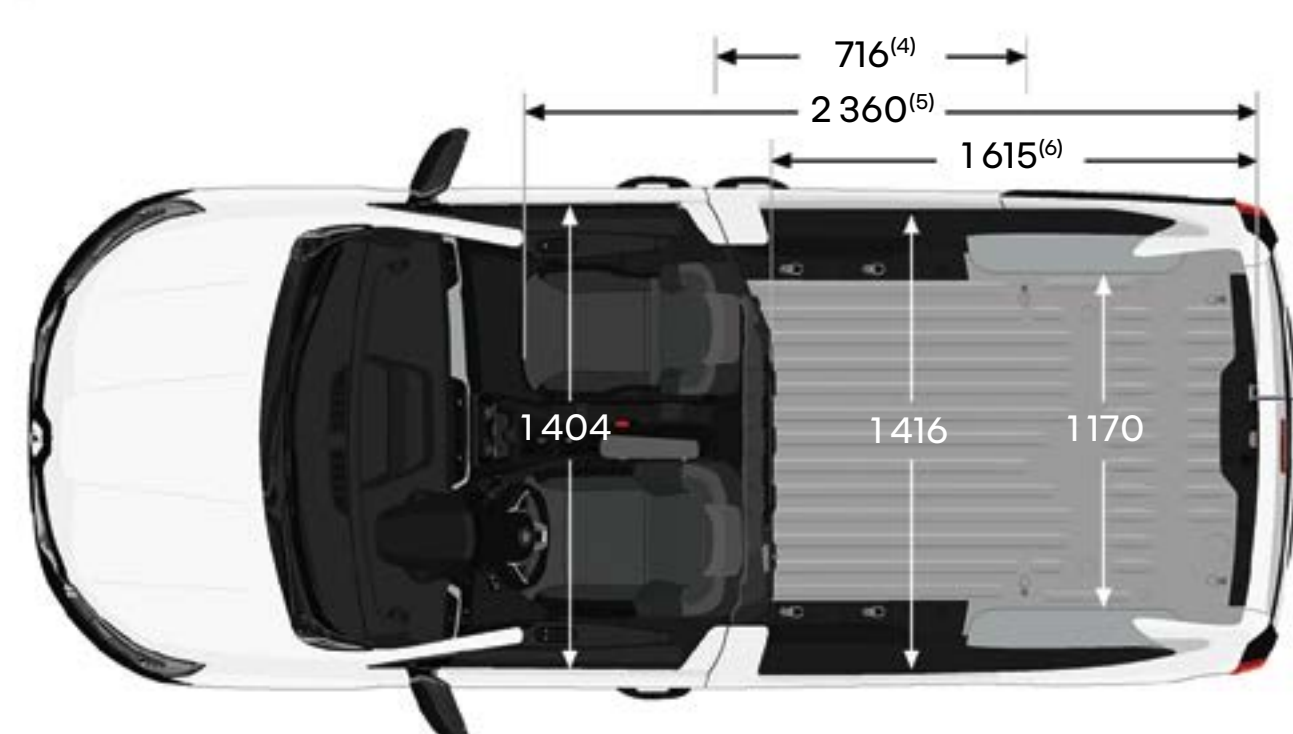
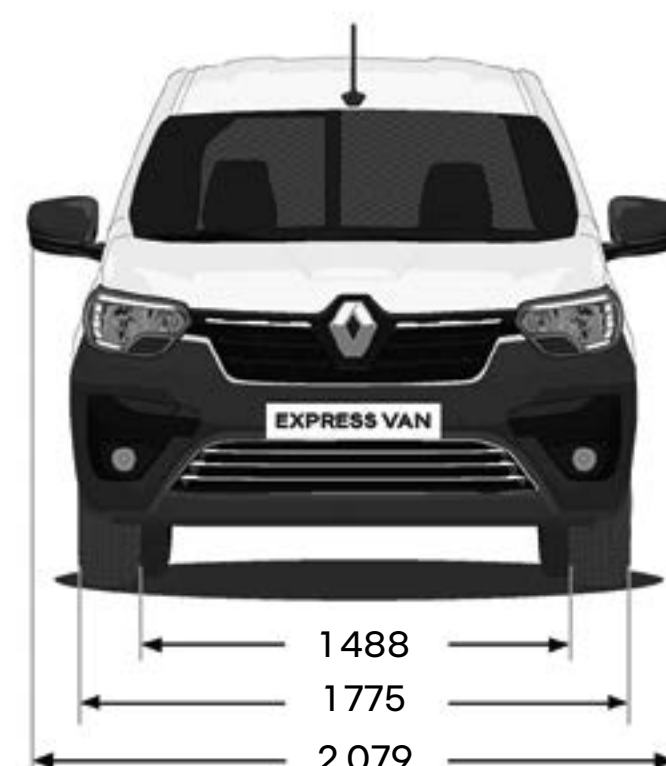
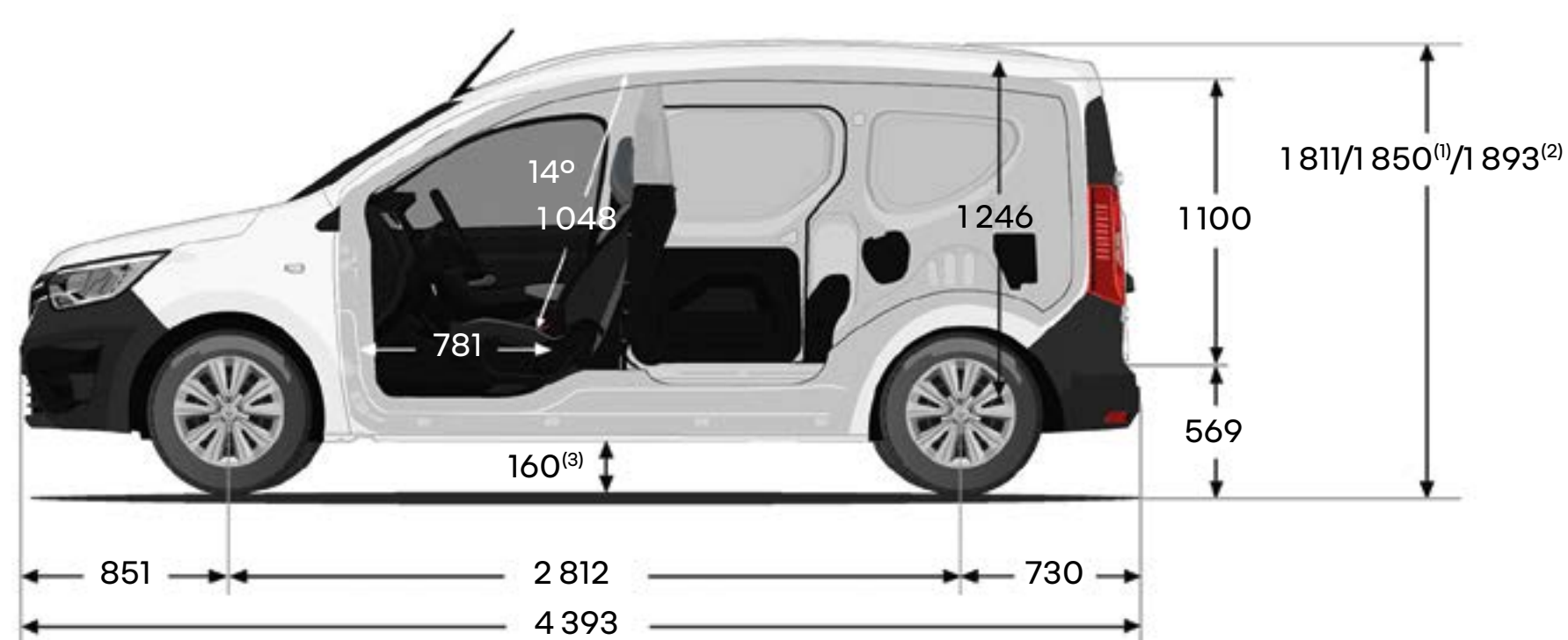

lastutrymme

lastvolym bakom plåttad mellanvägg/galler (dm ³)	3 300
lastvolym med nedfällt galler och nedfällt passagerarsäte (dm ³)	3 700
höjd, slagdörrar (mm)	1844

mått i (mm).

(1) med längsgående rails.

(2) med antenn.

(3) olastad markfrigång.

(4) sidoöppningens bredd.

(5) lastlängd med öppen mellanvägg och nedfällt passagerarsäte.

(6) lastlängd bakom plåttad mellanvägg.

(7) värde 100 mm från tröskelsteget.



Alla försiktighetsåtgärder har vidtagits för att säkerställa att innehållet i denna broschyr var korrekt och uppdaterat vid tiden för utgivning. Dokumentet har skapats utifrån prototyper och modeller som används före lansering. I enlighet med företagets kontinuerliga produktutveckling förbehåller RENAULT sig rätten att när som helst ändra specifikationer, bilar och tillbehör som beskrivs och avbildas här. Renaults återförsäljare får meddelande om alla sådana ändringar så snart som möjligt. Beroende på försäljningsland kan versionerna variera, och viss utrustning kan vara otillgänglig (som standard, tillval eller tillbehör). Kontakta din närmaste återförsäljare för den senaste informationen. På grund av mediebegränsningar kan färgerna i den här broschyren avvika något från de verkliga färgerna på lack och klädsel i kupén. Med ensamrätt. Det är förbjudet att helt eller delvis, oavsett metod och format, mångfaldiga hela eller delar av den här broschyren utan att först ha inhämtat skriftligt godkännande från Renault.

Publicis - fotografier: Michaël Hanisch, © Renault Marketing 3D-Commerce, Recom, AS.Architecture-Studio, Immeuble Dora Maar - © AS.Architecture-Studio - ADAGP, Paris 2020, Kern + Associés architectes urbanistes - xxxxxxxxxxxx - december 2022.

Renault s.a.s., a société par actions simplifiée (franskt aktieföretag) med ett aktiekapital på 533 941 113,00 euro och registrerat huvudkontor på 122-122 bis avenue du Général Leclerc, 92100 Boulogne-Billancourt cedex, Nanterre R.C.S. (Handelsregistret) B 780 129 987 / Tel.: 0806 00 20 20.

Renault rekommenderar 

